

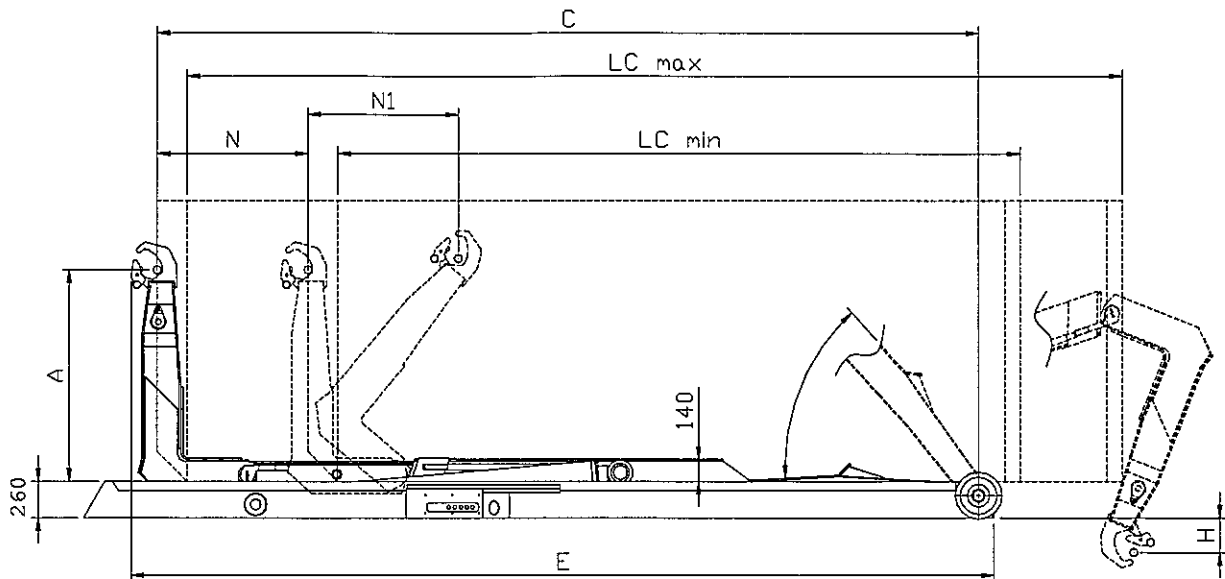

POLYLIFTE
CARATTERISTICHE TECNICHE

T26 SN



CAPACITA' DI SOLLEVAMENTO	26 T						
PESO DELL'ATTREZZATURA	3200		3300		3350		
LUNGHEZZA TOTALE (E)	5710	5910	6110	6260	6460	6660	6860
DIST. CENTRO GANCIO-RULLO (C)	5400	5600	5800	6000	6200	6400	6600
L UTILE CASSONE (LC min)	3800		4200		4500		
L UTILE CASSONE (LC max)	6000	6200	6400	6600	6800	7000	7200
ALTEZZA GANCIO (A)	1480 - 1570						
ALTEZZA PRESA CASSONE (H)	-205		-60		50		
CORSA POTENZA (N)	825	1025	1225	1025	1225	1125	1325
CORSA SNODO (N1)	1180						
LARGHEZZA TELAIO	1060						
ANGOLO DI RIBALTAMENTO MAX ()	60°			58°			
ANGOLO D'INCARRAMENTO (max/min)*	41°/22°		39°/22°		41°/23°		
PRESSIONE D'ESERCIZIO (bar)	340			350			
PORTATA POMPA / 1000 g (Lt / min)	60						
VOLUME DEL SERBATOIO (Lt)	150						
BARICENTRO STRUTTURA (Quota riferita al centro del rullo di scorrimento)	3190	3200	3260	3385	3425	3460	3480

*altezza del veicolo 1100 mm.